

Manual de usuario

BLUETTI AC500

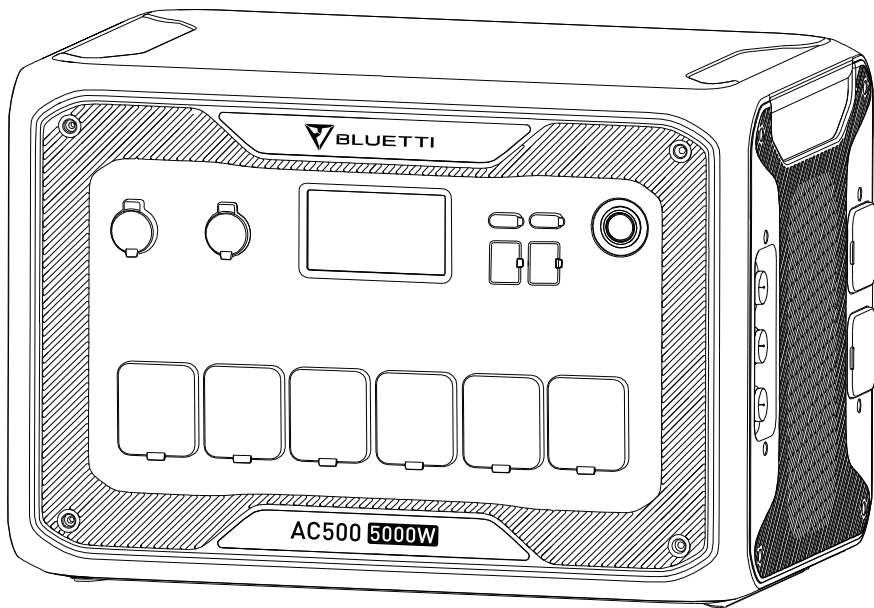



¡Gracias!

Gracias por dejar que BLUETTI forme parte de su familia.

Desde el principio, BLUETTI ha tratado de mantenerse fiel a su idea de lograr un futuro sostenible a través de soluciones de almacenamiento de energía verdes, de uso tanto en interiores como en exteriores, al tiempo que ofrece una experiencia ecológica excepcional tanto para las personas como para el mundo. Por este motivo, BLUETTI está presente en más de 70 países y ya se ha ganado la confianza de millones de clientes en todo el mundo.

Contenido

Español	1-18
Antes de empezar	1
Instrucciones de seguridad	2
Seguridad	2
Mantenimiento	3
Manipulación y almacenamiento	3
Contenido del paquete	4
Paquete estándar	4
Descripción del producto	6
Diagrama	6
Especificaciones	7
Funcionamiento	9
Encendido / Apagado	9
Pantalla LCD	9
Carga	10
Descarga	14
Expansión de capacidad	15
SAI	15
Aplicación BLUETTI	17
Modo elevador de potencia	17
Apéndice	18
Preguntas frecuentes	18
Asistencia técnica	18
Deutsch	22-39

Antes de empezar

La información que aparece en este documento puede cambiar sin previo aviso.

Para consultar la versión más reciente de este manual del usuario, visite:

<https://www.bluettipower.eu/pages/manuals>.

- El manual de usuario contiene instrucciones y notas sobre el funcionamiento y uso de este equipo.
- BLUETTI recomienda el uso de accesorios originales de BLUETTI.
- BLUETTI no se hace responsable de los daños o costes derivados del uso de piezas que no sean originales de BLUETTI.
- Por su interés y seguridad, lea el manual atentamente antes de utilizar el equipo y téngalo a mano para futuras consultas.

Instrucciones de seguridad

Seguridad

Los productos BLUETTI están desarrollados para ser seguros y fiables. Lea esta guía para obtener información de seguridad importante sobre el dispositivo. El objetivo de la guía es servir de ayuda para lograr una mayor comodidad al usar este dispositivo y poder sacarle el máximo provecho. Si no sigue estas pautas para configurar, utilizar y mantener de forma adecuada el dispositivo, podría ocasionarle daños al equipo y lesionarse o causar lesiones a terceros.

【 CONSERVE ESTAS INSTRUCCIONES 】

- Utilice o almacene el equipo siempre dentro del rango de temperatura especificado.
- NO exponga el equipo al fuego, líquidos, sudor, suciedad u otros contaminantes; podrían provocar una explosión u otros riesgos de seguridad.
- NO coloque el equipo sobre una superficie inestable o inclinada.
- Asegúrese de que el lugar donde se va a utilizar el equipo es espacioso y está bien ventilado.
- Manténgalo alejado de los niños y las mascotas.
- NO ignore las señales de advertencia del fabricante en las distintas piezas y productos.
- NO desmonte, corte, aplaste, perforo ni dañe el equipo de ninguna manera.
- NO inserte objetos extraños en el ventilador, las rejillas de ventilación, los puertos u otras aberturas.
- No utilice NUNCA baterías o componentes en mal estado. Un uso inadecuado o incorrecto de baterías en mal estado puede estropear el equipo o provocar daños personales como resultado de la fuga del líquido de la batería, el fuego, el sobrecalentamiento o la explosión.
- Utilice SOLO baterías y accesorios homologados. El uso inadecuado o el uso de baterías o componentes no homologados o incompatibles puede provocar un riesgo de incendio, explosión u otros peligros, y puede anular cualquier homologación o garantía.
- Apague el equipo INMEDIATAMENTE si detecta un mal funcionamiento del mismo.
- En caso de incendio, utilice un extintor de polvo seco.
- NADIE, salvo el personal cualificado, debe intentar modificar ni reemplazar la batería interna o cualquier otro componente del equipo. Si fuera necesario, lleve el equipo a un centro de servicio autorizado, ya que un reensamblaje incorrecto podría provocar un riesgo de incendio o descarga eléctrica.

Mantenimiento

- Cuando no utilice el equipo durante un largo período de tiempo, apáguelo y desconecte el adaptador de CA de la toma de corriente.
- Cargue el equipo al 50-70 % del SOC cada 6 meses para un almacenamiento a largo plazo.
- Limpie el equipo cuidadosamente con un paño seco.

Manipulación y almacenamiento

- Utilice asistencia mecánica cuando sea necesario (por ejemplo, carritos y bancos de trabajo con altura ajustable).
- NO coloque nada encima del equipo mientras lo use o lo almacene.
- Temperatura de almacenamiento recomendada: de -25 a 40 °C (de -13 a 104 °F).

Contenido del paquete

Paquete estándar

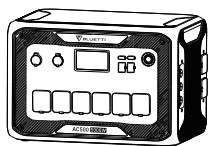

Estación de energía portátil



Cable de carga de CA

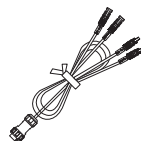

Cable de entrada CC



Cable de cargador de coche



Manual de usuario

*Los siguientes accesorios no están incluidos en el paquete estándar y se pueden comprar por separado en <https://www.bluettipower.eu/>.

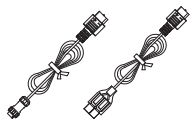

Cable RV de 30 A



Cable de carga de la batería de plomo-ácido



Módulo reductor de voltaje PV D300S



Cable de toma de mechero-F a DC5521 (24 V)



Cable para aviación de 32 A

- * **Cable de carga de CA:** 150 cm (59 pulgadas).
- Cable de entrada CC:** 150 cm (59 pulgadas). MC4 de aviación.
- Cable de cargador de coche:** 50 cm (19,7 pulgadas). Toma de mechero a MC4.
- Cable RV de 30 A:** XT60-Aviación, 80 cm (31,5 pulgadas);
XT60-SPC45, 50 cm (19,7 pulgadas).
- Cable de carga de la batería de plomo-ácido:** 50 cm (19,7 pulgadas). Pinza-MC4.
- Módulo reductor de voltaje PV D300S:** cable de salida de 165 cm (65 pulgadas).
- Cable de toma de mechero-F a DC5521 (24 V):** 72 cm (28,3 pulgadas).
- Cable para aviación de 32 A:** se utiliza para obtener una salida de CA de 5000 W. Consulte las instrucciones de los cables para aviación de 32 A del AC500 para obtener más detalles.

Nota: Las medidas sirven solo como referencia.
La información del paquete puede modificarse sin previo aviso.

Descripción del producto

Diagrama

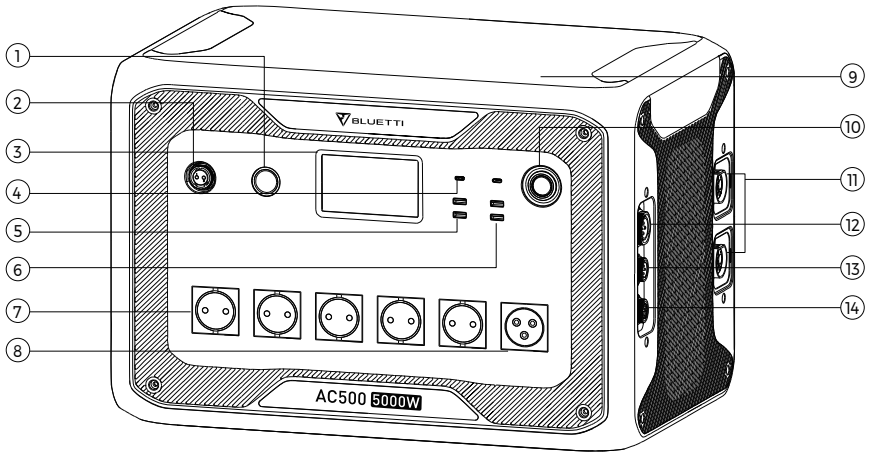

- 1. Toma de mechero de 24 V
- 2. Puerto RV de 12 V o 30 A
- 3. Pantalla LCD
- 4. USB-C PD3.0
- 5. Puerto USB-A de 18 W
- 6. Puerto USB-A
- 7. Salida de CA de 16 A

- 8. Salida de CA de 32 A
- 9. Cargador inalámbrico
- 10. Botón de encendido
- 11. Puerto de extensión de batería
- 12. Entrada de CA
- 13. Entrada CC1/CC2
- 14. Puerto de comunicación

Especificaciones

AC500

Información general

Capacidad de la batería (de 1 a 6 B300S conectadas)	De 3072 a 18 432 Wh/de 60 a 360 Ah	
Dimensiones (L x An x Al)	520 x 325 x 358 mm (20,5 x 12,8 x 14,1 pulgadas)	
Peso	30 kg (66,2 libras)	
Temperatura de descarga	De -20 a 40 °C (de -4 a 104 °F)	
Temperatura de carga	De -20 a 40 °C (de -4 a 104 °F)	
Temperatura de almacenamiento	De -25 a 40 °C (de -13 a 104 °F)	
Protección contra temperatura alta (Con B300S)	Descarga	65 °C (recuperación a 55 °C)
	Carga	55 °C (recuperación a 45 °C)
Humedad de funcionamiento	Entre el 10 y el 90 %	

Salida de CA

Potencia	5000 W
Pico Máxima	10 000 W
Tensión	De 220 a 240 V de CA
Corriente	21,7 A
Frecuencia	50 o 60 Hz
Sobrecarga	De 5000 W a 6000 W, 2 minutos De 6000 W a 7500 W, 5 segundos De 7500 W a 10 000 W, 500 milisegundos

Salida de CC

Toma de mechero x1	24 V de CC, 10 A
Puerto RV de 12 V o 30 A x1	12 V, 30 A Sobrecarga 418 W, 2 segundos
USB-A x 2	5 V de CC, 3 A
USB-A QC3.0 x 2	18 W máx. (de 3,6 a 12 V de CC o 3 A)
USB-C PD3.0 x 2	100 W máx. (5/9/12/15/20 V de CC o 3 A; 20 V de CC o 5 A)
Carga inalámbrica x 2	15 W máx.

Entrada de CA

Potencia	5000 W máx.
Tensión	De 176 a 253 V de CA
Corriente	50 A máx.
Frecuencia	De 47 a 63 Hz

Entrada de CC

Potencia	1500 W máx. x 2
Tensión	De 12 a 150 V de CC
Corriente	15 A máx.

Nota: Con una sola batería B300S, la salida máxima del sistema es de 4500 W. Al conectar la B300S con el adaptador T500 o el AC500 a la red, la B300S puede obtener calor y cargarse incluso a -20 °C/-4 °F.

Funcionamiento

Encendido/Apagado

Inicio y apagado: mantenga pulsado el botón de encendido del AC500 o de la B300S para encender o apagar el sistema.

Salida CA/CC: toque «AC ON/OFF» o «DC ON/OFF» en la pantalla para habilitar o deshabilitar la salida de CA o CC.

Funcionamiento	Luz verde (en los botones)	Indicador LED (en B300S)
Encendido	ON	ON
Apagado	OFF	OFF

Nota: Encienda la alimentación de CC para habilitar la carga inalámbrica. Cuando está conectado a la red eléctrica o PV, el sistema se enciende automáticamente.

El sistema se apaga de forma automática a las 4 horas:

a: Sin entrada ni salida

b: Salida de CA y CC desactivada

Pantalla LCD

Homepage

En esta pantalla se muestra el estado de carga y descarga, y desde aquí podrá navegar para encontrar información detallada del producto.

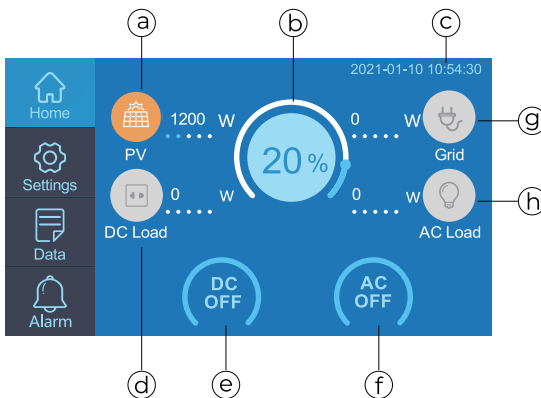

a: Entrada PV

e: CC ENCENDIDA/APAGADA

b: Capacidad de la batería

f: CA ENCENDIDA/APAGADA

c: Fecha y hora

g: Entrada de red

d: Carga CC

h: Carga de CA

Settings

Este apartado permite realizar ajustes de configuración generales, incluidos idioma, salida y entrada de CA y CC, modo ECO, tipo de dispositivo, fecha y hora del sistema, etc.

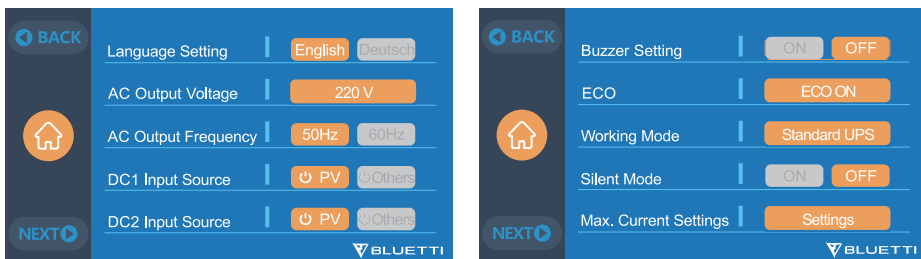

Nota: Compruebe la configuración al completo antes de usarlo por primera vez. La frecuencia y el voltaje de CA solo se pueden ajustar después de apagar la salida de CA.
Voltaje y frecuencia de referencia: UE/Reino Unido, 230 V/50 Hz; AU, 240 V/50 Hz

Data

Esta sección proporciona toda la información básica, incluido el producto, el inversor y el cargador, la batería y el historial de errores.

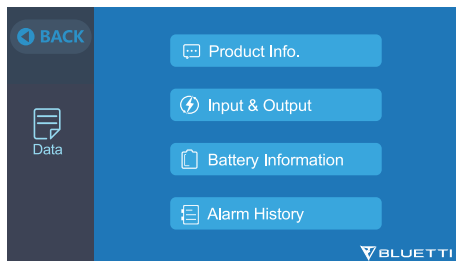

Nota: «Input & Output» indica el estado de entrada y salida de este equipo; «Battery Information» indica el estado de conexión de los conjuntos de baterías; «Alarm History» registra todas las alarmas generadas que se pueden eliminar manualmente.

- ❶ Cuando esté en este modo, la salida de CA se apagará automáticamente después de 4 horas sin carga o a baja carga (inferior o igual a 30 W) para ahorrar energía.

Carga

Carga de CA

(1) Tenga en cuenta las especificaciones de la red pública, la salida de CA y el cable de carga antes de configurar la corriente de entrada máxima de la red.

Nota: La corriente de entrada máxima de la red está configurada en 10 A de forma predeterminada y solo funciona cuando el AC500 se conecta a la red. Envíe un correo electrónico al Servicio de Atención al cliente de BLUETTI para obtener la contraseña.

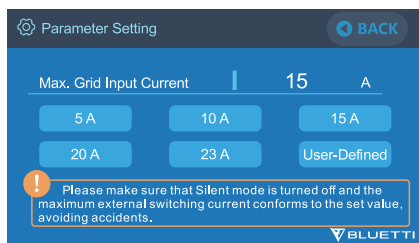
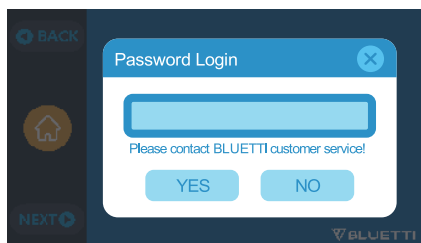

(2) Enchufe el AC500 a la toma de pared a través del cable de carga de CA.

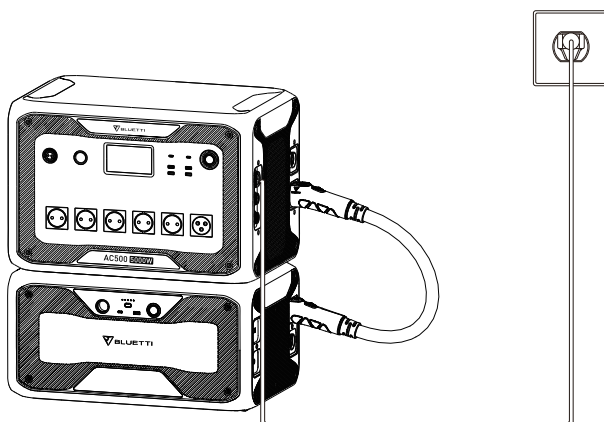

Carga con generador

Conecte el equipo AC500 al generador a través del cable de carga*.

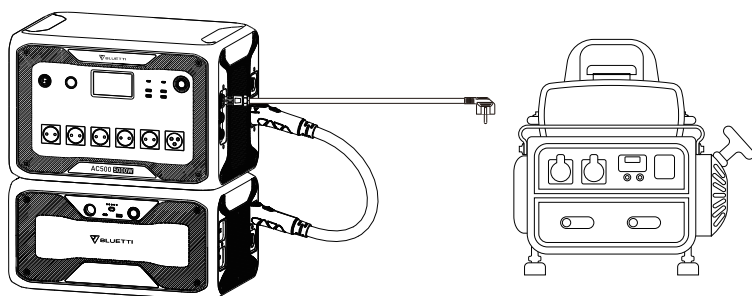

* Se vende por separado.

Nota: BLUETTI recomienda un generador inversor que proporcione, al menos, 5000 W de potencia de CA de onda sinusoidal pura.

Límite de voltaje y frecuencia: UE/Reino Unido, 195,5-253 V de CA o 47-53 Hz; AU, 204-264 V de CA o 47-53 Hz

Carga solar

El equipo AC500 admite la entrada fotovoltaica dual con el cable de entrada de CC. Conecte los paneles solares (en serie o en paralelo) al AC500 y **COMPRUEBE** la conexión fotovoltaica en la pantalla LCD.

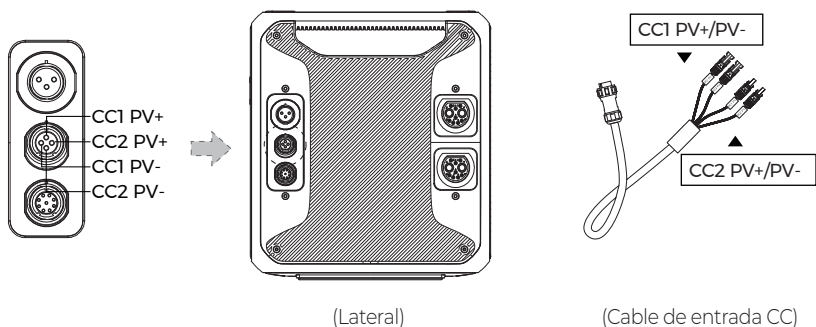

Nota: Asegúrese de que los paneles solares cumplan en cada entrada los siguientes requisitos:

VOC: 12-150 V VMP: 12-150 V Potencia: 1500 W máx.

Por ejemplo: conecte tres paneles solares BLUETTI PV350 en serie a CC1 o CC2.
 BLUETTI PV350: VOC = 46,5 V VMP = 37,5 V Corriente = 9,2 A máx.
 Total: VOC = 46,5×3 = 139,5 V VMP = 37,5×3=112,5 V Corriente = 9,2 A máx.

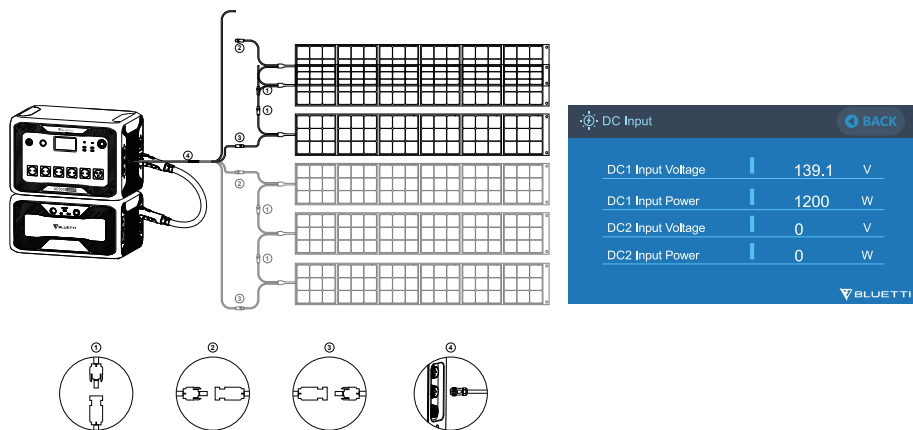

- ❶ VOC: Voltaje de circuito abierto (también Voc) La tensión máxima que puede producir la placa solar sin carga.
- ❷ VMP: Voltaje a máxima potencia. El voltaje disponible cuando el panel funciona a su máximo rendimiento.

El panel del tejado también puede cargar el AC500. Si el VOC del panel desciende a un valor entre 150 y 550 V, utilice el D300S para reducir el voltaje. Puede encontrar más detalles en el Manual del usuario del módulo reductor de voltaje fotovoltaico D300S.

Carga de coche

Conecte el AC500 a la toma de mechero del vehículo a través del cable de entrada de CC y el cable de carga del automóvil.

Nota: Establezca «Others» como fuente de entrada CC1/CC2 para habilitar la carga del coche.

La corriente de entrada máxima es 8,2 A.

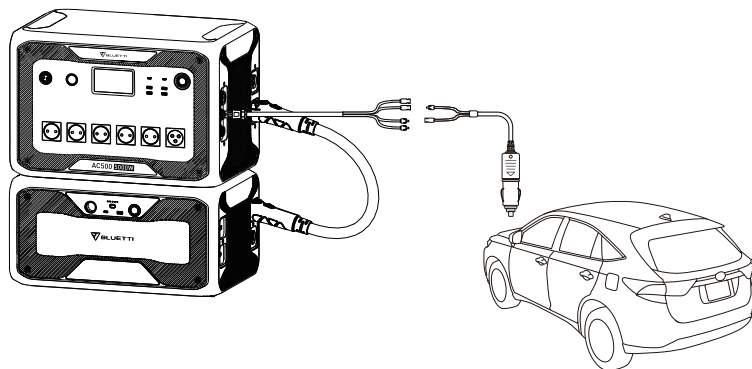

Carga de la batería de plomo-ácido

Conecte el equipo AC500 a la batería de plomo-ácido con el cable de entrada de CC y el cable de carga de la batería de plomo-ácido.^❶

Nota: Establezca «Others» como fuente de entrada CC1/CC2 para habilitar la carga de la batería de plomo-ácido.

Conecte la pinza del conector positivo (rojo) al borne positivo de la batería y la del negativo (negro) al otro.

La corriente de entrada máxima es 8,2 A.

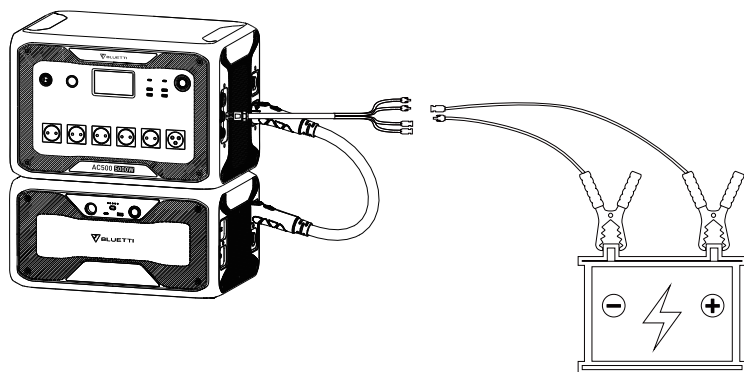

❶ El cable de carga de plomo-ácido SOLO sirve para cargar el equipo AC500.

Carga dual

Establezca «PV» como fuente de entrada CC1/CC2 para habilitar la carga CA/Generador+ PV.

Establezca «Others» como fuente de entrada de CC1/CC2 para habilitar la carga CA/Generador + Adaptador/Coche/Batería de plomo-ácido.

Encienda «PV Parallel Enable» para activar la carga solar excesiva (>1500 W o <150 V).

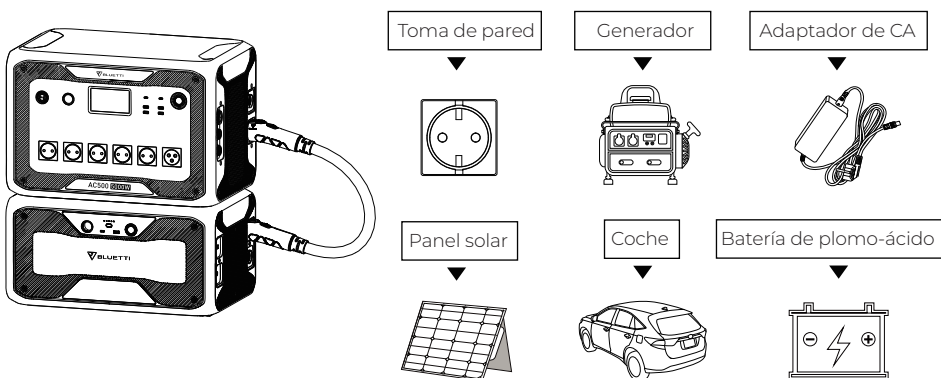

Descarga

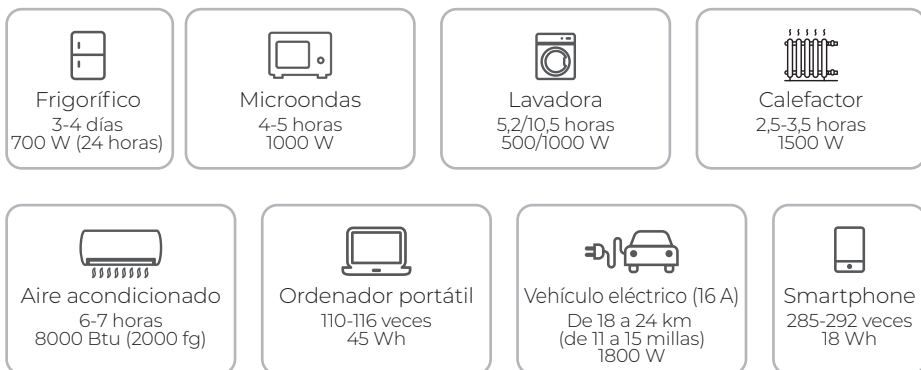

$6144 \text{ Wh}^* \times \text{DoD} \times \eta \div (\text{potencia de carga}) = \text{tiempo de carga (aproximado)}$

* Utilice el sistema AC500+2 x B300S como ejemplo.

Nota: DoD es la profundidad de descarga y η es el rendimiento energético del inversor.

DoD=95 %, η =90 %.

La DoD puede variar según sea la temperatura ambiente de funcionamiento y la tasa de descarga.

Las unidades de potencia de carga y de tiempo de carga son el vatio y la hora, respectivamente.

Expansión de capacidad

El equipo AC500 admite hasta 6 baterías de expansión para una capacidad total de 18 432 Wh.

Conecte el equipo AC500 a la batería B300S a través del cable de expansión de la batería P150D o a la batería B300 a través del cable P150D a P090D. Para obtener más información, consulte el Manual de usuario de las baterías B300S o B300.

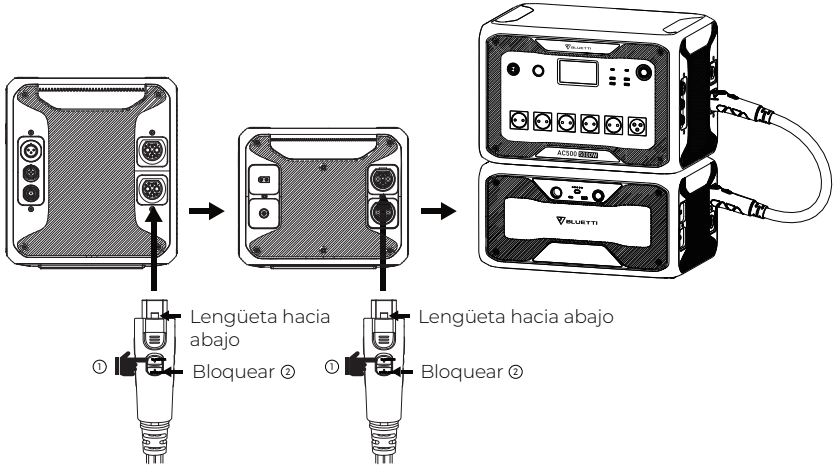

Nota: Con una sola batería B300S, la salida máxima del sistema es de 4500 W. Para una salida de 5000 W, conecte al menos una batería de expansión a cada puerto de expansión.

SAI

Conecte el sistema AC500 + B300S a una toma de corriente estándar o directamente a la red. Cuando la red falla, el sistema interviene y proporciona energía a los dispositivos conectados. El SAI conectado suministra energía de la red a la carga a través de una combinación de rectificador e inversor, independientemente de que haya energía de la red o un corte de energía. El SAI desconectado suministra energía desde la red directamente a la carga cuando la energía de la red está disponible, y cada vez que se produce un corte en el suministro de red, proporciona energía a la carga a través de la batería de reserva.

SAI enchufable:

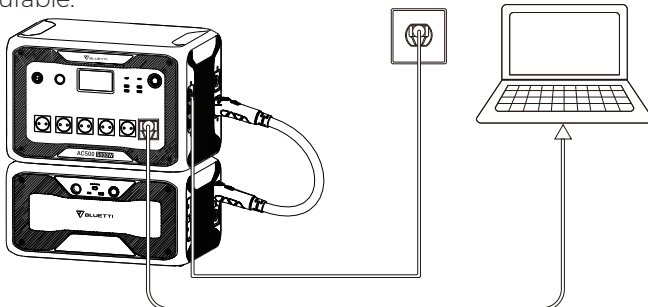

SAI conectado a la red:

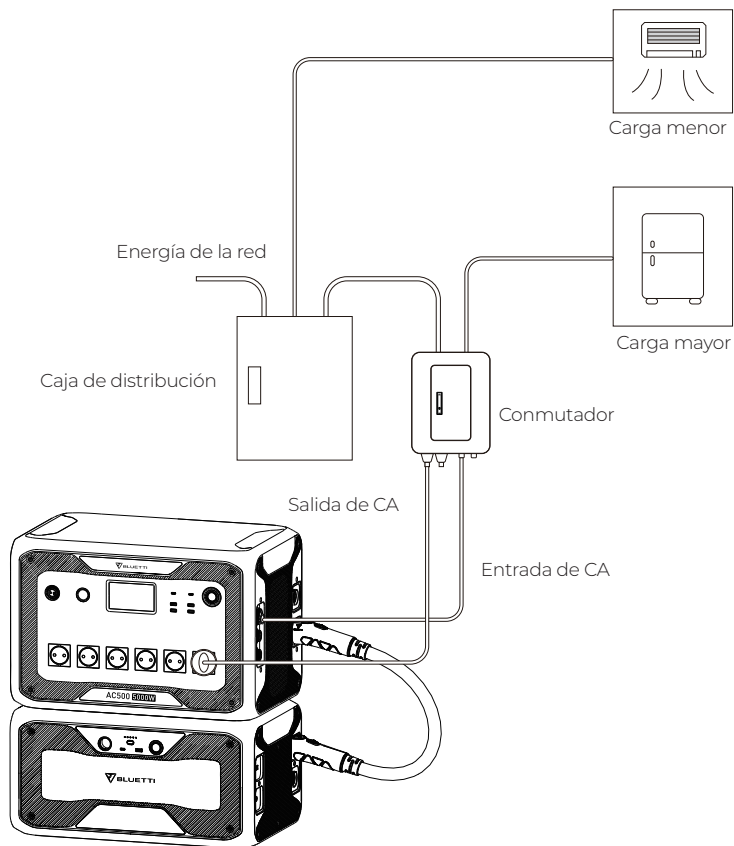

* La conexión de SAI a la red debe realizarla un electricista cualificado. Póngase en contacto con el Servicio de Atención al cliente de BLUETTI si necesita más información.

El equipo AC500 tiene 4 modos de SAI que son Standard (Estándar), Time Control (Control de tiempo), PV Priority (Prioridad de PV) y Customized UPS (SAI personalizado), y deben usarse de la siguiente manera:

1. El modo Standard UPS está indicado en regiones con un suministro inestable de energía de la red eléctrica.
2. El modo Time Control UPS le ayudará a ahorrar en la factura eléctrica al configurar el tiempo de carga y descarga.
3. El modo PV Priority UPS es más adecuado para regiones que tienen mucha luz solar durante todo el año.
4. El modo Customized UPS le permite diseñar su propio sistema de suministro de energía.

Consulte **BLUETTI Support** en **YouTube** para obtener instrucciones detalladas.

APLICACIÓN BLUETTI

Descargue la aplicación de App Store o Google Play y siga las INSTRUCCIONES de la APLICACIÓN BLUETTI para controlar y supervisar mejor el sistema AC500 + B300S.



Modo elevador de potencia

Este modo se puede habilitar en la aplicación BLUETTI. Cuando está en este modo, el sistema puede alimentar cargas puramente resistivas⁵ de alto consumo (≤ 6000 W), mientras que la potencia de salida nominal permanece en 5000 W.

Nota: Asegúrese de que el sistema desconecte la red y que la batería B300S no se sobrecargue.

El AC500 detecta la resistencia de los dispositivos y ajusta el voltaje de salida automáticamente. El modo falla cuando el AC500 desciende a menos del 70 % de su voltaje nominal.

⁵ Incluye calentadores, planchas o cualquier otro dispositivo compuesto únicamente por elementos calefactores.

Apéndice

Preguntas frecuentes

P: ¿Puedo utilizar paneles solares de otras marcas para cargar este producto?

R: Sí, puede hacerlo. Siempre y cuando las especificaciones de los paneles solares en las entradas CC1 y CC2 cumplan los siguientes requisitos:

VOC y VMP: 12-150 V

Potencia de entrada: 1500 W máx.

Con el mismo conector de alimentación (MC4)

P: ¿Por qué no se puede cargar el equipo cuando los paneles solares están conectados?

R: Siga los pasos que se indican a continuación:

- 1) Pulse «PV» en la pantalla LCD para comprobar si los paneles solares están conectados correctamente.
- 2) Compruebe la conexión entre los paneles solares y el cable de entrada PV. Si el problema continúa, póngase en contacto con el Servicio de Atención al cliente de BLUETTI.

P: ¿Cuánto tiempo tarda en cambiar el SAI?

R: 20 ms.

P: ¿Cómo se actualiza el firmware?

R: Conecte el equipo con la aplicación BLUETTI y, después, podrá realizar la actualización inalámbrica del firmware, incluidos ARM, DSP, HMI y BMS.

Asistencia técnica

Si necesita más ayuda, no dude en ponerse en contacto con el Servicio de Atención al cliente de BLUETTI.

Para obtener más información, visite:



@ BLUETTI Support



@ bluetti_inc



@ bluetti.inc



@bluetti_official



sale-eu@bluettipower.com
sale-uk@bluettipower.com

Unión Europea

REP

Empresa: POWEROAK GmbH
Dirección: Lindwurmstr. 114, 80337 München Alemania
Correo: logi@bluetti.de

Reino Unido

REP

Empresa: POWEROAK ENERGY UK CO. LTD
Dirección: Unit 2, NorthGate, Bolsover Business Park,
Woodhouse Lane Chesterfield England S44 6BD
Correo: poweroak.eu@bluetti.com

